

Schaltung einstellen.

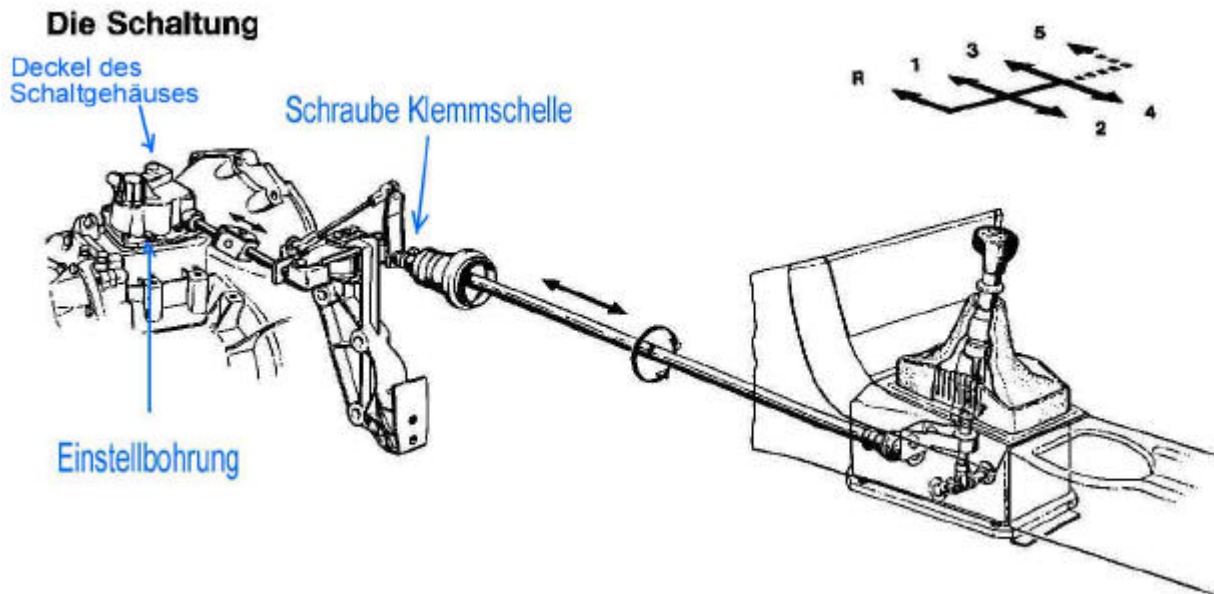

Zum einstellen der Schaltung den Blindstopfen aus der Einstellbohrung ziehen, nun einen 5 mm Bohrer in dieses Loch stecken und die Schaltmechanik nach links drehen bis der Bohrer weiter reingeschoben werden kann, in dieser Stellung ist die Schaltung fixiert. Nun die Schraube der Klemmschelle soweit lösen, das sich die Schaltstange an der die Klemme sitzt hin und her drehen lässt. Im Innenraum vom Schaltrahmen die Manschette lösen (hochziehen)

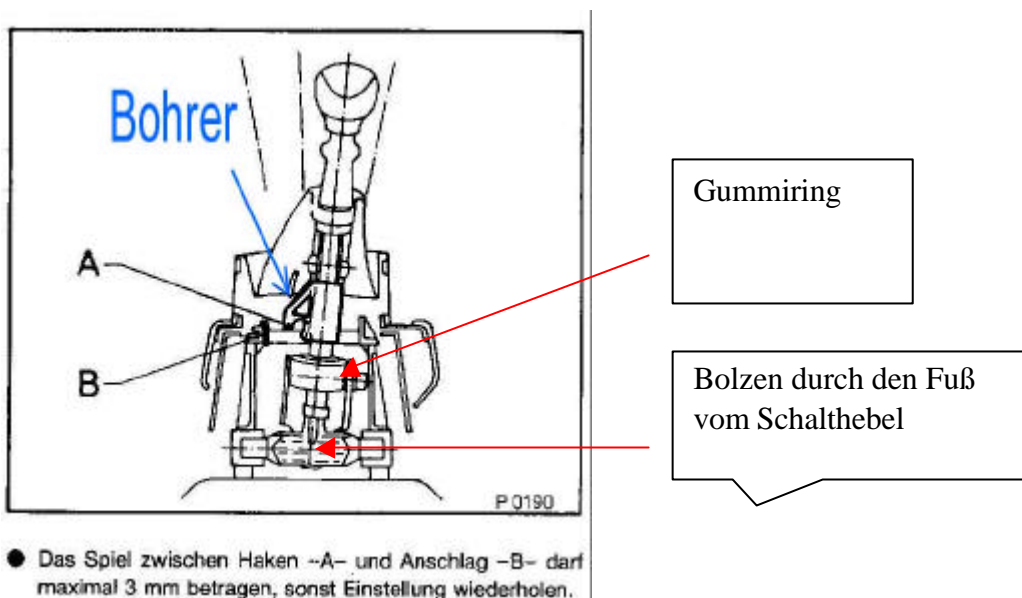

nun den Schalthebel in Leerlaufstellung ganz nach links bis zum Anschlag drücken und von oben ebenfalls einen 5 mm Bohrer einstecken, dieser Bohrer soll den Schalthebel fixieren.

Jetzt kann im Motorraum die Schraube der Klemmschelle wieder festgedreht werden und die Schaltung ist eingestellt. Sollten immer noch Schaltschwierigkeiten bestehen, so das Ganze noch mal wiederholen.

Anschließend die Bohrer herausziehen und den Blindstopfen wieder in die Einstellbohrung stecken.